

Válvulas de compuerta latón (BSP/NPT)

ESPECIFICACIONES TÉCNICAS

- Válvula de compuerta modelo ligero.
- Cuerpo de latón.
- Compuerta de latón.
- Junta de PTFE.
- Volante de acero.
- Temperatura máxima de trabajo 110°C.
- Extremos roscados HH BSP.
- Extremos roscados HH NPT (Códigos con "N").



APLICACIONES

- Agua, aire y fluidos no agresivos.

Código	Rosca	Presión Máxima (bar)	A	B	C	D	Peso (kg)
VCOL 15 (N)	1/2"	10	1/2"	45,00	68,00	35,00	0,155
VCOL 20 (N)	3/4"	10	3/4"	45,00	69,30	38,50	0,195
VCOL 25 (N)	1"	10	1"	50,00	79,50	41,50	0,280
VCOL 32 (N)	1" - 1/4"	10	1" - 1/4"	60,00	87,00	47,00	0,420
VCOL 40 (N)	1 - 1/2"	10	1 - 1/2"	70,00	105,00	48,50	0,550
VCOL 50 (N)	2"	10	2"	78,00	123,50	54,00	0,890
VCOL 62 (N)	2 - 1/2"	12	2 - 1/2"	89,00	166,00	63,00	1,750
VCOL 75 (N)	3"	12	3"	109,00	180,00	69,00	2,150
VCOL 95 (N)	4"	12	4"	109,00	229,50	81,00	3,850

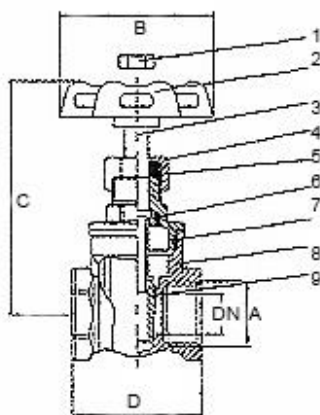

MATERIALES		
ITEM	PIEZA	MATERIAL
1	Tuerca	Acero
2	Volante	Acero
3	Eje	Latón
4	Tuerca cierre	Latón
5	Junta tórica	NBR
6	Tuerca	Latón
7	Tapa	Latón
8	Cuerpo	Latón
9	Compuerta	Latón

Válvulas de compuerta latón (BSP/NPT)

ESPECIFICACIONES TÉCNICAS

- Válvula de compuerta.
- Cuerpo de latón.
- Compuerta de latón.
- Junta de PTFE.
- Volante de acero.
- Temperatura máxima de trabajo 110°C.
- Extremos roscados HH BSP.
- Extremos roscados HH NPT (Códigos con "N").



APLICACIONES

- Agua, aire y fluidos no agresivos.

Código	Rosca	Presión Máxima (bar)	A	B	C	D	Peso (kg)
VCON 15 (N)	1/2"	10	1/2"	45,00	68,00	35,00	0,250
VCON 20 (N)	3/4"	10	3/4"	45,00	69,30	38,50	0,335
VCON 25 (N)	1"	10	1"	50,00	79,50	41,50	0,460
VCON 32 (N)	1" - 1/4"	10	1" - 1/4"	60,00	87,00	47,00	0,890
VCON 40 (N)	1 - 1/2"	10	1 - 1/2"	70,00	105,00	48,50	1,060
VCON 50 (N)	2"	10	2"	78,00	123,50	54,00	1,650
VCON 62 (N)	2 - 1/2"	12	2 - 1/2"	89,00	166,00	63,00	2,800
VCON 75 (N)	3"	12	3"	109,00	180,00	69,00	3,800
VCON 95 (N)	4"	12	4"	109,00	229,50	81,00	5,600

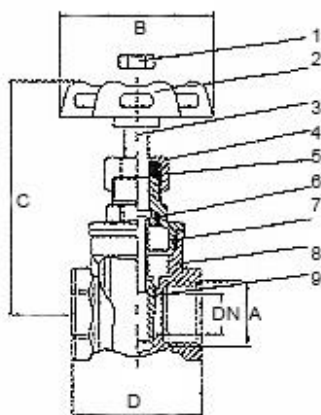

MATERIALES		
ITEM	PIEZA	MATERIAL
1	Tuerca	Acero
2	Volante	Acero
3	Eje	Latón
4	Tuerca cierre	Latón
5	Junta tórica	NBR
6	Tuerca	Latón
7	Tapa	Latón
8	Cuerpo	Latón
9	Compuerta	Latón